

| | | | | | | | | | |
|----------------------------------|---|--|------------|--|--------|--|--------|--|--|
| | 1 | 2 | 3 | 4 | 5 | 6 | 7 | 8 | |
| A | | | | | | | | | |
| B | | | | | | | | | |
| C | | | | | | | | | |
| Caurules teknes atzīmes | 1 | 135.30 | 135.24 | 135.21 | 134.81 | 135.75 | 135.80 | | |
| Projekt. zemes virsmas atzīmes | 2 | 137.30 | 136.64 | 136.64 | | 137.57 | 137.68 | | |
| Esoša zemes virsmas atzīmes | 3 | | | | | | | | |
| Cauruļvada materiāls un diametrs | 4 | PP caurule ar uznavu 200/174 ieguldes klase T8 | | PP caurule ar uznavu 250/217 ieguldes klase T8 | | PP caurule ar uznavu 160/142 ieguldes klase T8 | | PP caurule ar uznavu 250/217 ieguldes klase T8 | |
| Kritums | 5 | 0.0054 | | 0.004 | | 0.0054 | | | |
| Garums | 5 | 16.80 | | | | | | | |
| Pamatne | 6 | Blietēta smiltis 150 mm | | | | | | Blietēta smiltis 150 mm | |
| Attālums | 7 | 11.50 | 5.30 | 13.10 | | 13.20 | | 7.70 | |
| Akas Nr. | 8 | K1-39 | K1-38 K1-3 | K1-9 | | K1-6 | | K1-31 | |

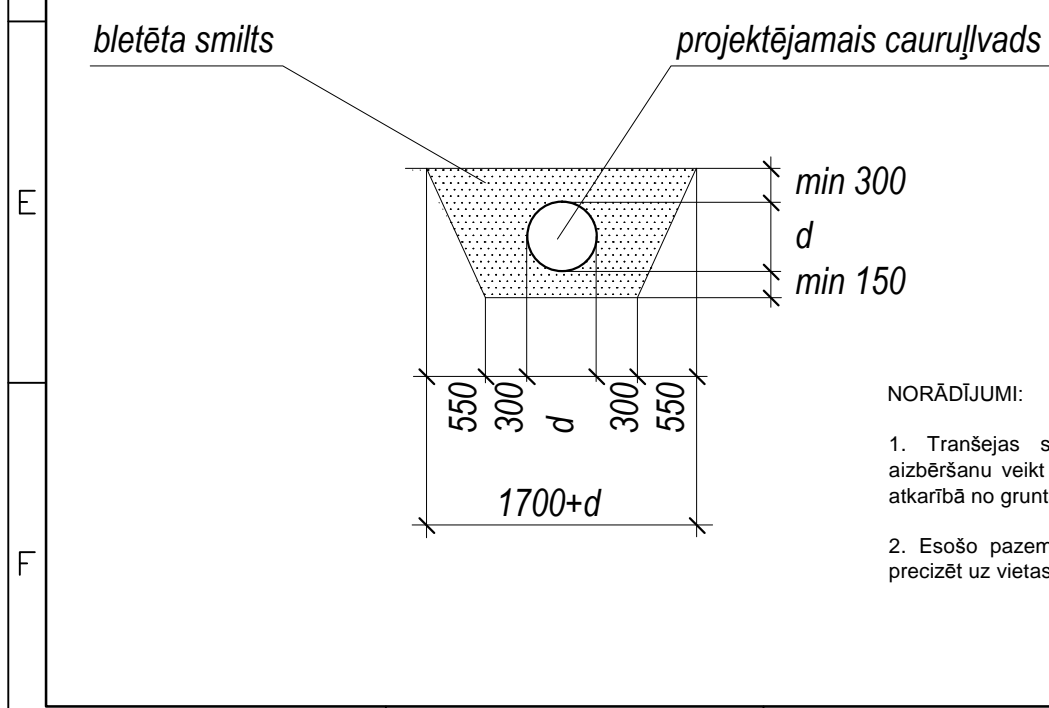

| | | | | |
|---|--|----------|------------------------|--------------------------|
| <p>ARHITEKTU BIROJS REM PRO</p> <p>LR Uzņēmuma reģ.Nr. 41503041904 Būvkomersanta reģ.Nr. 4827-R Viestura 2, Daugavpils, LV-5403, Latvija tālr./fax. 65421398, e-mail: rem@rem.lv</p> | Pasūtītājs: Ludzas novada pašvaldība | | Pasūtījuma Nr. 19/2009 | |
| | Autoceļa P49 tranzīta ielu rekonstrukcija Ludzā (Tālavijas iela no pilsētas robežas līdz Baznīcas ielai, Baznīcas iela no Tālavijas ielas līdz Latgales ielai un Latgales iela no Baznīcas ielas līdz Latgales šķērsielai) | | | |
| 2.būvprojekts | | | | |
| 1. šķīras autoceļa P 49 tranzīta ielu Tālavijas iela no Kuļņeva ielas līdz Baznīcas ielai, Baznīcas iela no Tālavijas ielas līdz Latgales ielai, Latgales iela no Baznīcas ielas līdz Latgales šķērsielai rekonstrukcijai | | | | |
| Kr.Barona iela. 1.Maija iela. Baznīcas iela. Garenprofils K1. K1-3, 6, 9, 31, 38, 39. (Izmaiņas) | | | | |
| AMATA NOSAUKUMS | VĀRDS, UZVĀRDS | PARAKSTS | DATUMS | ARHĪVA REĢISTRĀCIJAS Nr. |
| Būvprojekta ūKTdaļ.vad. | S.Kuzņecovs | | 03.2013. | RASEJUMA MARKA, Nr. |
| Projektēja | S.Kuzņecovs | | 03.2013. | STADIJA |
| | | | | MĒROGS |
| | | | | LAPA |
| | | | | LAPAS |
| | | | | ver.1:100, hor. 1:500 |
| | | | | 1 |