

LĪGUMS Nr. I-044/2018

Par mēbeļu piegādi Ludzas novada pašvaldības iestādēm pilsētā

Ludzā,

2018.gada 17. jūlijā

Ludzas novada pašvaldība, reģistrācijas. Nr. 90000017453, juridiskā adrese: Raiņa ielā 16, Ludza, Ludzas nov., LV-5701, turpmāk saukts „**Pircējs**”, Ludzas novada pašvaldības izpilddirektora *Sergeja Jakovļeva* personā, kurš rīkojas saskaņā ar Ludzas novada pašvaldības nolikumu, no vienas puses un

SIA “RASA L”, Reģ. Nr. 424020063219, juridiskā adrese: Latgales iela 135, Ludza, Ludzas nov., LV-5701, turpmāk saukts „**Pārdevējs**”, tās valdes locekles Danutas Matisānes personā, kura rīkojas saskaņā ar sabiedrības statūtiem, no otras puses, abi kopā turpmāk - „**Puses**”, pamatojoties uz iepirkuma „Mēbeļu izgatavošana, piegāde un uzstādīšana Ludzas novada iestāžu vajadzībām”, ID Nr. LNP 2018/22, 1. daļas “Mēbeļu izgatavošana, piegāde un uzstādīšana Ludzas novada iestādēm pilsētā” rezultātiem un, SIA “RASA L” iesniegto un iepirkuma komisijas izvērtēto piedāvājumu, savā starpā noslēdz Līgumu un vienojas par sekojošo:

1. LĪGUMA PRIEKŠMETS

1.1. *Pārdevējs* apņemas izgatavot, piegādāt un nodot *Pircējam* mēbeles, turpmāk tekstā „**Prece**”, un *Pircējs* apņemas pirkt, t.i. pieņemt no *Pārdevēja* un pilnā apmērā savlaicīgi apmaksāt pieņemto *Preci* atbilstoši šī Līguma noteikumiem un Tehniskai specifikācijai – Tāmei (Līguma Pielikums Nr.1), kas ir Līguma neatņemama sastāvdaļa.

2. LĪGUMA CENA

2.1. Līguma summa par visu *Preču* apjomu ir EUR 7647,13 (*septiņi tūkstoši seši simti četrdesmit septiņi euro un 13 centi*), kas sastāv no pamatsummas EUR 6319,94 (seši tūkstoši trīs simti deviņpadsmit euro un 94 centi) un PVN 21% EUR 1327,19 (viens tūkstotis trīs simti divdesmit septiņi euro un 19 centi).

2.2. Cenā iekļauti visi Valsts un pašvaldību noteiktie nodokļu maksājumi un nodevas un izdevumi par preces piegādi.

2.3. *Preču* cena ir nemainīga visā Līguma darbības laikā.

3. LĪGUMA DARBĪBAS LAIKS

3.1. Līgums stājas spēkā ar tā parakstīšanas dienu.

3.2. Šis līgums ir spēkā 2 (divus) mēnešus no parakstīšanas dienas vai līdz ātrākai pilnīgai pušu saistību izpildei.

4. PUŠU TIESĪBAS UN PIENĀKUMI

4.1. *Pārdevējs* nodrošina *Preces* izgatavošanu un piegādi, kas nodrošina pilnīgu *Preces* drošību pret iespējamajiem bojājumiem to transportējot, un kurā *Preci* ērti glabāt.

4.2. *Pārdevējs* piegādā *Preces* pēc *Pircēja* pilnvaroto personu pasūtījuma, kas veikts telefoniski, pa e-pastu vai pa uz faksu, no pasūtījuma saņemšanas brīža, iestādes darba laika ietvaros.

4.3. *Preces* tiek piegādātas uz Ludzas novada pašvaldības iestādēm.

4.4. *Pārdevējs* piegādā kvalitatīvu (bez defektiem, bojājumiem, un derīgu izmantošanai) *Preci* atbilstoši iesniegtajam piedāvājumam *Konkursam* un Tehniskai specifikācijai – Tāmei (Līguma Pielikums Nr.1).

4.5. *Pircējam* ir tiesības pārbaudīt piegādātās *Preces* kvalitāti un pieteikt pretenzijas.

4.7. Nekvalitatīvas (ar defektiem, bojājumiem vai neatbilstošas tehniskajām prasībām, nederīgas izmantošanai) *Preces* pieteikšana notiek 10 (desmit) darba dienu laikā pēc piegādes dienas, sastādot par to attiecīgu aktu.

4.8. *Pārdevējs* nodrošina nekvalitatīvas *Preces* apmaiņu 24 (divdesmit četru) stundu laikā no mutiska *Pircēja* pārstāvja pieteikuma saņemšanas brīža.

4.9. *Pircējs* veic Līgumā noteiktajā termiņā piegādātās kvalitatīvas un Līguma noteikumiem atbilstošas *Preces* apmaksu Līgumā noteiktajā kārtībā.

5. NORĒĶINU KĀRTĪBA

5.1. *Pircējs* samaksā 20 (divdesmit) darba dienu laikā pēc *Pārdevēja* rēķina saņemšanas, pārskaitot naudu uz *Pārdevēja* norādīto bankas kontu.

5.2. Par apmaksas dienu tiek uzskatīta diena, kad *Pircējs* veicis bankas pārskaitījumu par uz *Pārdevēja* bankas kontu.

5.3. Ja piegādāta nekvalitatīva vai Līguma noteikumiem neatbilstoša *Prece*, par ko Līgumā noteiktā kārtībā sastādīts akts, norēķināšanās par *Preci* notiek pēc tās apmaiņas pret kvalitatīvu un Līguma noteikumiem atbilstošu *Preci*.

6. PUŠU MANTISKĀ ATBILDĪBA

6.1. Līguma noteikumiem neatbilstošas vai nekvalitatīvas *Preces* piegādes gadījumā visas izmaksas, kas saistītas ar preces apmaiņu, sedz *Pārdevējs*.

6.2. Ja *Pircējs* neveic apmaksu par *Preci* Līguma 5.1.punktā noteiktajā termiņā, tas maksā *Pārdevējam* līgumsodu 10% (desmit procentus) apmērā no kavētās summas par katru nokavēto dienu, pamatojoties uz *Pārdevēja* piedādīto rēķinu.

6.3. Ja *Pārdevējs* nav piegādājis *Preci* Līgumā 4.2.punktā noteiktajā termiņā, tas maksā *Pircējam* līgumsodu 10% (desmit procentus) apmērā no termiņā nepiegādātās preces par katru nokavēto dienu, pamatojoties uz *Pircēja* rakstveida pieprasījumu.

6.4. Ja *Pārdevējs* nav nodrošinājis Līguma 4.8. punkta prasības, tas maksā *Pircējam* līgumsodu 10% (desmit procentus) apmērā no piegādāto nekvalitatīvu preču apjoma par katru nokavēto stundu.

6.5. Līgumsoda samaksa neatbrīvo *Puses* no saistību izpildes.

7. NEPĀRVARAMA VARA

7.1. *Puses* tiek atbrīvotas no Līguma saistību izpildes, ja iestājas nepārvaramas varas apstākļi. Pie nepārvaramas varas apstākļiem tiek pieskaitīti: ugunsgrēks, plūdi, zemestrīce un citi ārkārtēja rakstura negadījumi, ko *Puses* nevarēja iepriekš paredzēt.

7.2. Gadījumā, ja iestājas Līguma 7.1.punktā noteiktie nepārvaramas varas apstākļi, Līgumā darbības termiņš tiek pagarināts attiecīgi par tādu laika periodu, par kādu nepārvaramas varas apstākļi aizkavējuši Līguma izpildi.

7.3. *Puses* par Līguma izpildi traucējoša negadījuma sākuma laiku un izbeigšanos 2 (divu) kalendāro dienu laikā informē otru *Pusi*. Nesavlaicīga paziņojuma gadījumā *Puses* netiek atbrīvotas no Līguma noteikto saistību izpildes.

7.4. Gadījumā, kad nepārvarama vara un to sekas turpina darboties ilgāk par 3 (trīs) mēnešiem vai arī, tiem iestājoties, kļūst skaidrs, ka tie un to sekas darbosies ilgāk par 3 (trīs) mēnešiem, *Pusēm* ir tiesības lauzt šo Līgumu.

8. STRĪDU IZSKATĪŠANA UN LĪGUMA IZBEIGŠANA

- 8.1. Ja viena *Puse* pārkāpusi kādu no Līguma noteikumiem, otrai *Pusei* ir tiesības pieteikt rakstveida pretenziju, kurā norādīts pārkāpuma raksturs un Līguma punkts, kuru *Puse* uzskata par pārkāptu.
- 8.2. Divu rakstisku pretenziju iesniegšana var būt par pamatu *Pusēm* iepriekš nebrīdinot vienpusējā kārtā lauzt līgumu.
- 8.3. Strīdus un nesaskaņas, kas var rasties Līguma izpildes rezultātā vai sakarā ar Līgumu, *Puses* atrisina savstarpēju pārrunu ceļā. Ja *Puses* nevar panākt vienošanos, tad domstarpības risināmas Latvijas Republikas tiesā.
- 8.4. Pārējos gadījumos *Puses* var izbeigt Līgumu pirms Līguma termiņa beigām *Pusēm* savstarpēji vienojoties.

9. CITI NOTEIKUMI

- 9.1. Visi Līguma grozījumi vai papildinājumi tiek izdarīti rakstiski, *Pusēm* tos parakstot un ir spēkā no to parakstīšanas brīža.
- 9.2. Visi Līgumā minētie pielikumi, kā arī pēc Līguma slēgšanas sastādītie Līguma grozījumi vai papildinājumi ir Līguma neatņemamas sastāvdaļas.
- 9.3. *Pārdevējs* par pilnvaroto pārstāvi šī Līguma izpildes laikā nozīmē valdes locekli Danutu Matisāni, tālr. 29630383, e-pasts: RASA2005@inbox.lv.
- 9.4. *Pircējs* par pilnvarotiem pārstāvjiem šī Līguma izpildes laikā nozīmē Ludzas novada pašvaldības:
 - 9.4.1. Ludzas novada pašvaldības Attīstības un nekustamā īpašuma nodaļas vadītāju I.Igevenu, tālr. 65707134, e-pasts: ilona.igovena@ludza.lv
 - 9.4.2. PII "Namiņš" vadītāju I.Dzevaltovsku tālr.: 65722081, e-pasts: namins@ludza.lv; 3pii@inbox.lv;
 - 4.1.1. Ludzas novada pašvaldības Finanšu un grāmatvedības nodaļas vadītāju L.Mežuli tālr.: 65707404, e-pasts: liga.mezule@ludza.lv;
 - 4.1.2. J.Soikāna Ludzas mākslas skolas direktori S.Vorkali, tālr.: 65781327, e-pasts: maksla@ludza.lv;
 - 4.1.3. Ludzas novada vakara vidusskolas direktori I.Nagli, tālr.: 65722368, e-pasts: vakarskola@ludza.lv;
 - 4.1.4. Ludzas novada pašvaldības Administratīvā nodaļas vadītāju I.Kamzoli, tālr: 65707143, e-pasts: inese.kamzole@ludza.lv;
 - 4.1.5. Ludzas novada Sociālā dienesta vadītāju L.Gorbunovu-Kozlovu, tālr.: 65726901, e-pasts: lilita.gorunova-kozlova@ludza.lv;
 - 4.1.6. Ludzas pilsētas galvenās bibliotēkas vadītāju I.Kušneri, tālr.: 657 81194, e-pasts: biblio@ludzasbiblio.lv;
 - 4.1.7. Ludzas mūzikas pamatskolas direktori L.Greītāni, tālr.: 65781334, e-pasts: muzika@ludza.lv;
 - 4.1.8. Ludzas novada Dzimtsarakstu nodaļas vadītāju A.Andersoni, tālr.: 65707418, e-pasts: aija.andersone@ludza.lv;
 - 4.1.9. SAC "Ludza" vadītāju R.Borisovu, tālr.: 65722535, e-pasts: pansionats@ludza.lv;
- 9.5. *Pušu* pilnvarotie pārstāvji ir atbildīgi par Līguma izpildes uzraudzīšanu, tai skaitā, par *Preces* pieņemšanas un nodošanas organizēšanu atbilstoši šī Līguma prasībām.
- 9.6. *Puses* 3 (trīs) darba dienu laikā informē viena otru par adreses, bankas rēķinu vai citu rekvizītu izmaiņām.

9.7.Līgums sastādīts latviešu valodā uz 4 (četrām) lapām 2 (divos) eksemplāros ar vienādu juridisku spēku, no kuriem viens glabājas pie *Pircēja* un otrs pie *Pārdevēja*.

10. PUŠU JURIDISKĀS ADRESES

PIRCĒJS

Ludzas novada pašvaldība

Reģ.Nr.90000017453

Juridiskā adrese: Raiņa ielā 16,
Ludza, Ludzas nov., LV-5701

Banka: AS „Citadele banka”,

konts: LV09PARX0002240270024,

kods: PARXLV22



S.Jakovļevs

Z.v.

PĀRDEVĒJS

SIA "RASA L"

Reģ.Nr.42402006321

Juridiskā adrese Latgales iela 135,
Ludza, Ludzas nov., LV-5701

Banka: AS "Citadele banka"

Konts: LV26PARX0001101550016

Kods: PARXLV22



D.Matisāne

Z.v.

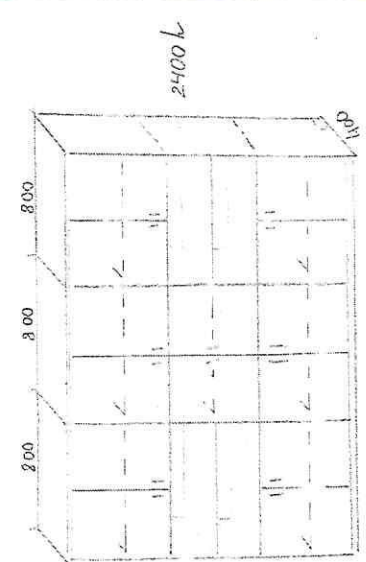
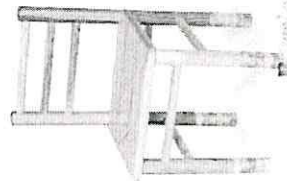

Tehniskā specifikācija – Tāme

Katras preces skice un piegādes vieta ir saskaņojama ar iepirkuma tehniskajā specifikācijā noteikto personu un nevar atšķirties no iepirkuma tehniskajā specifikācijā pieprasītās.

Nr. p.k.	Nosaukums	Specifikācija	Skice	Daudzums	Vienības cena EUR bez PVN	Summa EUR bez PVN par visu apjomu
1.	Plauktu skapis	plauktu skapis: Lamināts KSP - 18 mm; ABS apdares lente; Furnitūra hromēta.		1	396.69	396.69
2.	Bērnu krēslīni	Bērnu krēslīnš no dabīga koka Vispārīga informācija: Maksimālais krēsla augstums ar muguriņu – 60cm Platums: 34 cm Dziļums: 29 cm Sēdekļa platums: 34 cm Sēdekļa dziļums: 29 cm Sēdekļa augstums: 30 cm		24	26.45	634.80

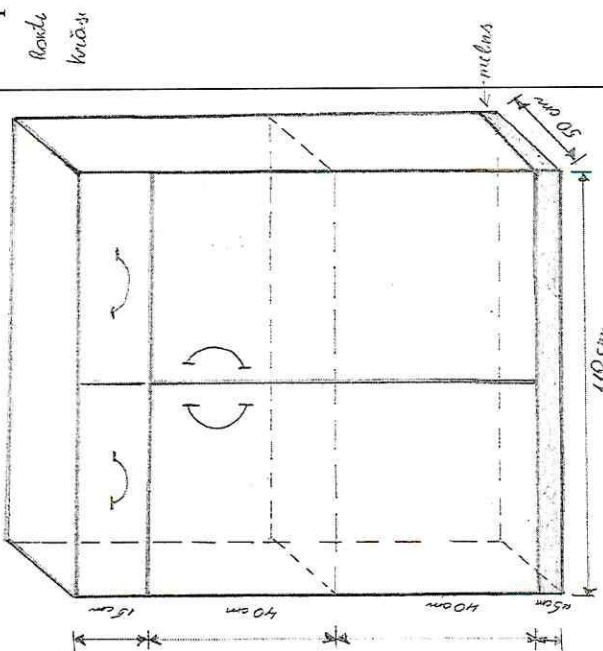

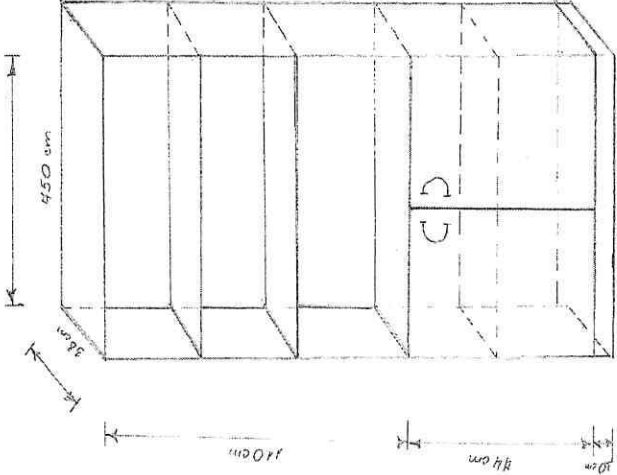
3.	Galds	Taisnstūra formas galds LNP Finanšu un grāmatvedības nodaļai Augstums – 77cm Garums – 180 cm; Platums 70 cm; Krāsa: ķirsis (sīkāk saskaņot ar nodaļas vadītāju pa tālr. 65707404)	1	71.07	71.07
4.	Galds	Taisnstūra formas galds LNP Finanšu un grāmatvedības nodaļai Augstums – 77cm; Garums – 110 cm; Platums 50 cm; Krāsa: ķirsis (sīkāk saskaņot ar nodaļas vadītāju pa tālr. 65707404)	1	39.67	39.67
5.	Tumba	Tumba LNP Finanšu un grāmatvedības nodaļai ar četrām atvilktnēm Augstums ~ 65cm; Garums – 60 cm; Platums - 50 cm; (sīkāk saskaņot ar nodaļas vadītāju pa tālr. 65707404)	1	31.41	31.41

6.	Kumode	<p>Kumode LNP Finanšu un grāmatvedības nodaļai 2- viru kumode ar 2 atvilktnēm un 2 plauktiem.</p> <p>Rokturi melni, krāsa – oranžbrūna (sīkāk saskaņot ar nodaļas vadītāju pa tālr. 65707404)</p>	 <p>1</p> <p>Rokturi Korīši</p> <p>melns</p> <p>110 cm</p> <p>40 cm</p> <p>150 cm</p>	71.07	71.07
----	--------	---	---	-------	-------

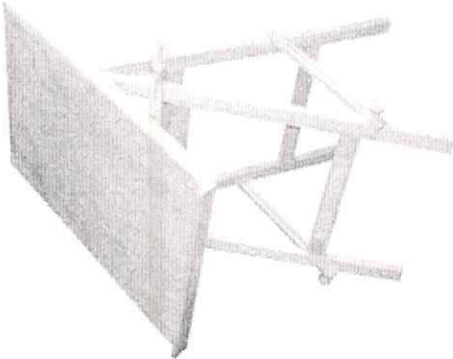
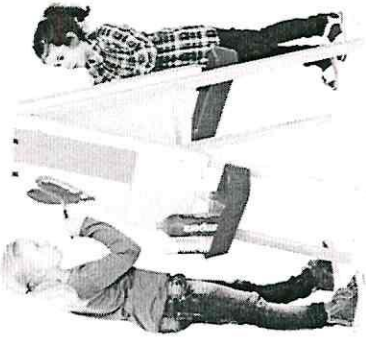
7.	Skapis - plaukts	Krāsa brūna (toni saskaņot ar nodaļas vadītāju pa tālr. 65707404) Rokturis: sudraba.		1	65.29	65.29
8.	Biroja krēsls	Ar šūpošanās funkciju. Ar grozišanas funkciju. Regulējams augstums Ar roku balstu. Ar riteņiem, polsterēts (miksts) Materiāls - Tekstilaudums Augstums 124cm Platums cm 63cm Dziļums 62cm Regulējams augstums min 114cm		3	84.30	252.90

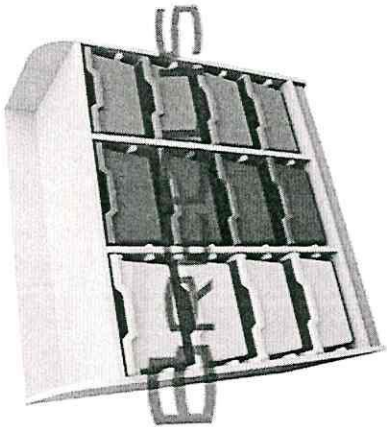
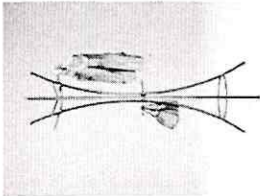

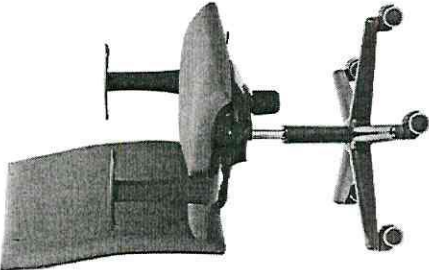
9.	Molberts	Piemērots zīmēšanai, akvareļglezniecībai, rasēšanai; ērts bērniem; virsmas laukums 75x50 cm.		12	58.68	704.16
10.	Divpusējs molberts	121X65X65cm, koka, ar plastmasas kasti krāsām, fiksējošu stiprinājumu sānos		6	128.93	773.58

11.	Kumode	Kumode ar 12 plastmasas kastēm. Dziļums 41cm, platums 110cm, augstums 96cm		4	157.85	631.40
12.	Drēbju pakaramais	Pārnēsājama drēbju pakaramais, statīvs		3	28.10	84.30
13.	Prožektors	Pārvietojamais apgaismojums uzstādījumiem, prožektors. Apgaismojums, pārvietojama, ar roku pozicionējama stāvlampa uz riteņiem, ar regulējamu staru virzienu (spuldze nav iekļauta). Regulējams augstums 100cm - 150cm, nerūsējoša tērauda pamatne.		2	148.76	297.52
14.	Mēbeļu komplekts	Mēbeļu komplekts Ludzas novada vakarskolai saskaņā ar	Pielikumā Nr.1.	1	227.27	227.27

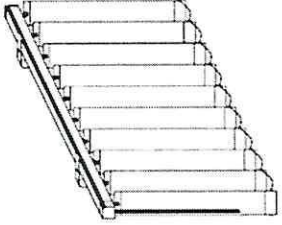
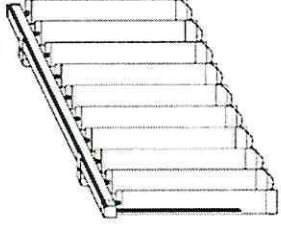
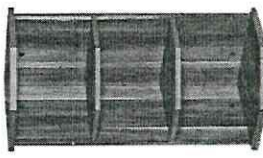
15.	Biroja krēsls	<p>pielikumu Nr.1. pie tehniskās specifikācijas.</p> <p>Ergonomisks dizains un ērts biroja krēsls uz riteņiem; Atbilst ES normatīvo dokumentu LVS EN 1335-1:2000, LVS EN 1335-2:2009 drošības prasībām; Mīksts un ļoti nodilumizturīgs materiāls - gobelēns. Sinchronais mehānisms ar anti-šoka funkciju, 5 pozīcijās; Pneimatiskā sēdekļa augstuma regulēšana atkarībā no cilvēka augstuma; Melns plastmasas krusts (izturīgs un stabils); Plastmasas riteņi ar gumijas pārklājumu; Augstas kvalitātes plastmasas roku balsti, regulējami; Krāsa: melna; Maksimālais pieļaujamais svars - 110 kg. Ergonomisks dizains un ērts biroja krēsls uz riteņiem.</p>		1	70.25	70.25
16.	Biroja krēsls	<p>Materiāls: Gobelēns Augstums, cm: 110 Platums, cm: 61 Dziļums, cm: 63 Krāsa: melna</p>		3	70.25	210.75

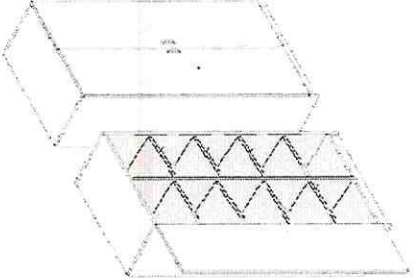
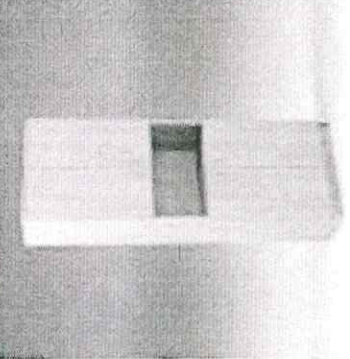

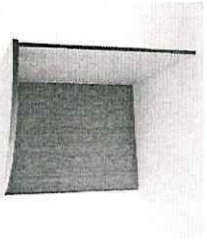
17.	Žalūzijas as	Vertikālās žalūzijas, A1900mm x P200mm. Ugunsdrošība - neuzliesmojošs Vertikālās žalūzijas stiprinājums pie sienas. Krāsu toni un precīzu izmēru jāaskaņo ar Pasūtītāju pirms izgatavošanas.		2	113.22	226.44
18.	Žalūzijas as	Vertikālās žalūzijas, A2100mm x P1750mm. Ugunsdrošība - neuzliesmojošs Vertikālās žalūzijas stiprinājums pie sienas. Krāsu toni un precīzu izmēru jāaskaņo ar Pasūtītāju pirms izgatavošanas.		1	109.09	109.09
19.	Dokumenta stūra plaukts	Dokumenta stūra plaukts aprīkots ar 4 plauktiem (ieskaitot apakšējo plauktu). Plaukti noapaļoti Plauktu ailes piemērotas dokumentu mapēm. Augstums - 210 cm Dziļums – 40 cm Platums – 40 cm Krāsu toni un precīzu izmēru jāaskaņo ar Pasūtītāju pirms izgatavošanas.		1	45.45	45.45

20.	Dokumentu skapis	<p>Dokumentu skapis ar slēdzamām durvīm, aprīkots ar 5 plauktiem (ieskaitot apakšējo plauktu) un starpsieni pa vidu. Skapis ir izgatavots no biezas laminētās kokskaidu plātnes (LKSP). Skapja korpusa aplīmēts ar ABS maliņu.</p> <p><u>Parametri:</u> Augstums - 210 cm Dziļums - 40 cm Platums - 80 cm Skapja korpusa - LKSP 18 mm ar 2 mm ABS maliņu Plauktu skaits - 5 (ieskaitot apakšējo plauktu), iekšējiem plauktiem iespējama augstumu regulācija Maksimālā slodze uz plaukta - 25kg Krāsa – pēc pasūtītāja izvēles</p>		1	96.69	96.69
21.	Biroja plaukts	<p>Dokumentu skapis aprīkots ar 5 plauktiem (ieskaitot apakšējo plauktu) Divi augšējie un divi apakšējie plaukti ir aizvērti ar slēdzamām durvīm no pamatmateriāla. Plauktiem ir iespējama augstumu regulācija. Plauktu ailes piemērotas dokumentu mapēm. Skapis ir izgatavots</p>		1	86.78	86.78

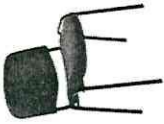
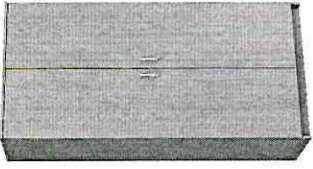
22.	Biroja galda stūris	<p>no biezas laminētās kokskaudu plātnes (LKSP). Skapja korpuss aplīmēts ar ABS maliņu. Augstums - 210 cm Dziļums – 40 cm Platums – 90 cm Krāsa gaiša.</p>		1	20.66	20.66
23.	Durvis ar atslēgām un atslēgām un rokturiem, izgatavots no biezas laminētās kokskaudu plātnes (LKSP). Augstums – 71,5 cm Platums – 40 cm Krāsa – pēc pasūtītāja izvēles	<p><u>Durvis ar atslēgām un rokturiem, izgatavots no biezas laminētās kokskaudu plātnes (LKSP).</u> Augstums – 71,5 cm Platums – 40 cm Krāsa – pēc pasūtītāja izvēles</p>		1kompl	31.40	31.40

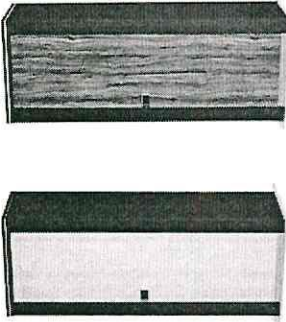
24.	Apmeklētāju krēsli	<p>Krēsli - konferenču krēsli ar polsterējumu. sēdekļa platums 465 mm, dziļums 410 mm, bordo krāsas audums, kāju rāmis alumīnija krāsā, kāju statīva pamatnes platums - 540 mm</p>		2	14.88	29.76
25.	Drēbju skapis	<p>Dokumentu skapis sadalīts 2 daļās: 1.daļa aprīkota ar 1 apakšējo plauktu, augšā pakaramais drēbēm; 2.daļa aprīkota ar 3 plauktiem; Skapis aizvērts ar slēdzamām durvīm no pamatmateriāla. Plauktu ailes piemērotas dokumentu mapēm. Skapis ir izgatavots no biezas laminētās kokskaidu plātnes. Melni 2 rokturi. Augstums - 190 cm Dziļums – 55 cm Platums – 130 cm Krāsa gaiša. Krāsu toni un precīzu izmēru jāaskaņo ar Pasūtītāju pirms izgatavošanas</p>		1	96.69	96.69

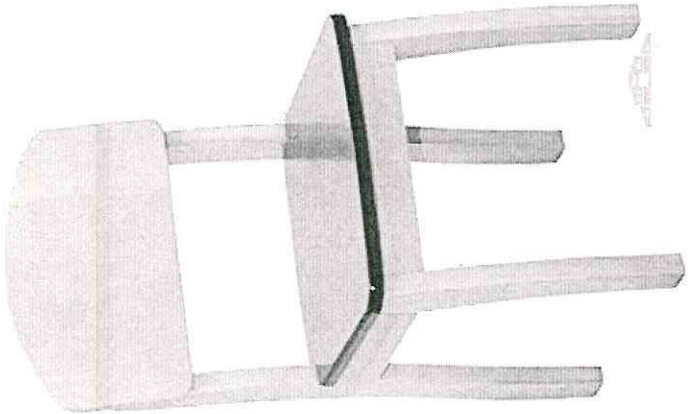
26.	Plaukts uz riteņiem	<p>Plaukts uz riteņiem – 2 gab. Augstums - 65 cm Dziļums – 60 cm Platums – 24 cm</p> <p>Krāsa gaiša. Krāsu toni un precīzu izmēru jāaskaņo ar Pasūtītāju pirms izgatavošanas</p>		2	6.16	13.22
27.	Grāmatu plaukts	<p>Plaukts ar vienām durvīm un aizslēdzamu atslēgu. Iekšpusē 4 plaukti ar iespējamu augstumu regulāciju. Plauktu ailes piemērotas dokumentu mapēm. Skapis ir izgatavots no biezas laminētās kokskaidu plātnes</p> <p>Augstums – 210 cm Dziļums – 40 cm Platums – 50 cm</p> <p>Krāsa gaiša. Krāsu toni un precīzu izmēru jāaskaņo ar Pasūtītāju pirms izgatavošanas</p>	 <p>ESZ-ID 56/206/60 cm, 60 kg</p>	1	65.29	65.29

28.	Krēsls	<p>Stabils, krāsains koka krēsls ar muguriņu</p> <p>Augstums – 83 cm</p> <p>Platums – 42 cm</p>		18	18.18	327.24
29.	Pakāpiens	<p>apakšējais pakāpiens ir aizlokāms zem augšējās konstrukcijas. Augstums 55.5cm, platums 39cm.</p>		1	57.85	57.85

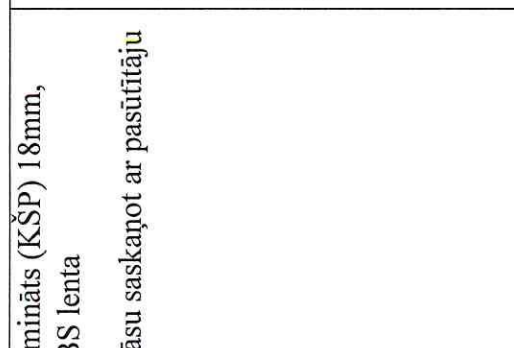
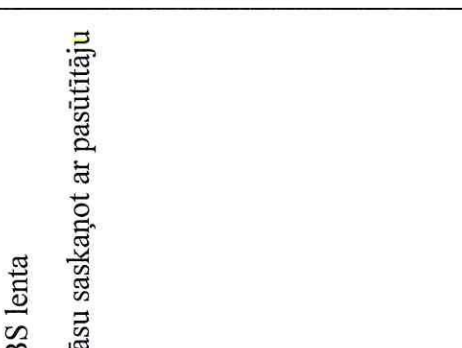
30.	Plaukts	Lamināts (KŠP) 18mm, ABS lenta Krāsu saskaņot ar pasūtītāju		1	61.98	61.98
31.	Krēsls	Biroja krēsls, regulējams uz riteņiem ar roku balstiem: Platums: 64 cm; Sēdes izmērs: ~52x49 cm; Augstums: ~114-124 cm; Materiāls: audums, vēlams tumša tonī; Mehānisms: Krēsls grozāms, sēdes augstuma regulēšana, sinhronais mehānisms ar fiksāciju vismaz 4(četros) stāvokļos; muguras balsta regulēšana. Pamatne: 5 (pieci) ritenīši (riteniši paredzēti cietam un mīkstum grīdas segumam);		1	70.25	70.25
32.	Grīdas aizsargs	Paliktis zem krēsla. Izmērs 140x100		2	29.75	59.50

33.	Datorkrēsls Enzo vai ekvivalents. Izmērs: 65x68x122-132 cm. TILT mehānisms. Riteņi ar gumijas pārklājumu. Materiāls: ekoāda + membrānaudums. Krāsa: melna.		3	70.25	210.75
34.	Spogulis Izmērs 640*1046 cm		3	49.59	148.77
			Kopā		6319.94
				PVN 21%	1327.19
				Kopā ar PVN	7647.13

Piegādes vietu saraksts

1. Ludzas novada pašvaldības Atīstības un nekustamā īpašuma nodaļa, Raiņa iela 16, Ludza, Ludzas novads;
2. Ludzas novada pašvaldības Finanšu un grāmatvedības nodaļa, Raiņa iela 16, Ludza, Ludzas novads;
3. Ludzas novada Sociālais dienests, Raiņa iela 16A, Ludza (ieskaitot struktūrvienības pagastos);
4. Ludzas pilsētas galvenā bibliotēka, Stacijas iela 41, Ludza, Ludzas novads;
5. Ludzas novada vakara vidusskola, 1. Maija 16, Ludza, Ludzas novads;
6. Ludzas novada Mūzikas pamatskola, Stacijas iela 45, Ludza, Ludzas novads;
7. J.Šoikāna Ludzas mākslas skola, Stacijas iela 62, Ludza, Ludzas novads;
8. Ludzas novada pašvaldības Dzimtsarakstu nodaļa, Raiņa iela 16, Ludza, Ludzas novads;
9. Ludzas PII "Namiņš", Latgales iela 94, Ludza, Ludzas novads;
10. Ludzas novada pašvaldības Administratīvā nodaļa, Raiņa iela 16, Ludza, Ludzas novads;
11. SAC "Ludza", Garbari, Lu dzas novads.



S. Jakovļevs



PĀRDEVĒJIS

D. Matisāne